

# Jacuzzi

Prelavado para soltar la tierra antes del  
eliminador de piedra o el lavado

**HERBERT**

**WASHING**



Una tolva de agua que evita daños durante la recepción del producto y que proporciona una acción inicial de limpieza y remojo antes de pasar al resto de la línea de procesamiento.

T: +34 96 266 63 85

F: +34 96 266 44 62

E: [horfrumed@horfrumed.com](mailto:horfrumed@horfrumed.com)



**HORFRUMED. S.L.**  
Distribuidor en España

# Datos técnicos

(Elevador 4,5 m x 800 mm de acero inoxidable)

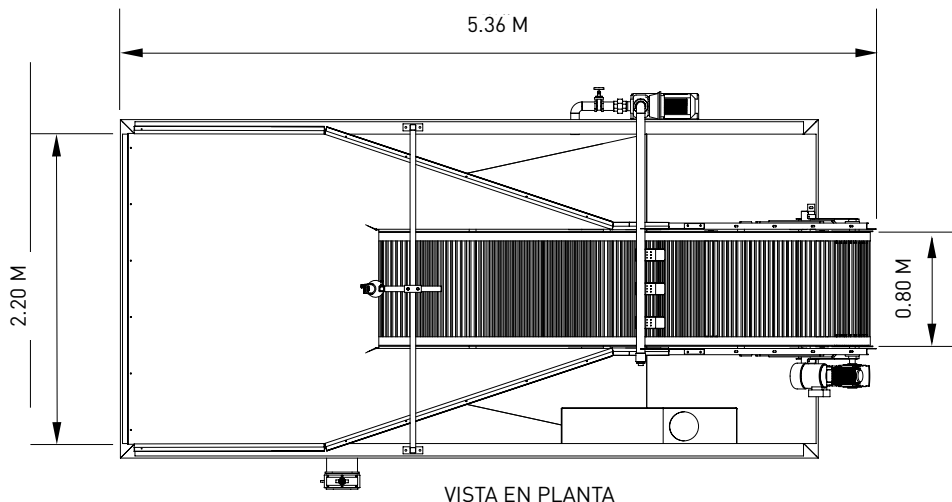

VISTA EN PLANTA

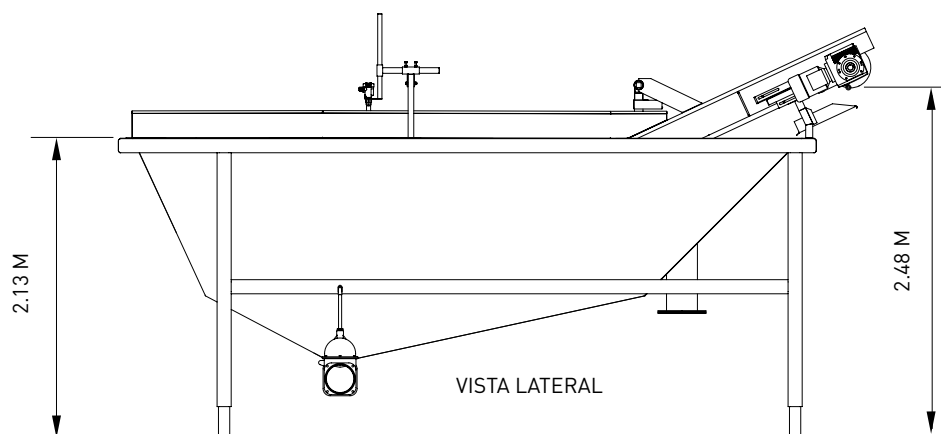

VISTA LATERAL

Remojo simple y eficaz para una gran variedad de productos

## CARACTERÍSTICAS

- Fabricación en acero dulce o acero inoxidable
- Capacidades con un abanico comprendido entre 5 ton/h y 40 ton/h
- Válvula de compuerta simple para la descarga del agua residual
- Elevador de banda para evacuar el exceso de agua
- Barra de pulverización integrada para enjuagues con agua fresca o reciclada
- Transmisión electrónica de velocidad variable para controlar el caudal
- Sistema de sensores ultrasónicos para evitar un exceso de alimentación



# HERBERT

# WASHING

## GAMA DE MODELOS

900 mm de anchura de alimentación

1.800 mm de anchura de alimentación

## ESPECIFICACIONES

Capacidad de acumulación de un depósito estándar:

2,6 toneladas

Bomba:

Sumergible 4,7 kw

Sensores de producto:

Ultrasónicos

Indicador de nivel de agua:

Interruptor flotante

Motor de elevador:

1,5 kw 18 rpm

Cinta de la banda del elevador:

Banda de 35 mm de paso x 800 mm de ancho con cubiertas de plástico con hueco de 7 a 8 mm

Alimentación eléctrica:

32 A 6 polos

