

Hywall Winkelförderer

Durchgängige Produktzufuhr unterbrechungsfrei

Ruthenberg
LANDTECHNIK



Unsere Vertretungen für Deutschland

HERBERT

CONVEYING

Üblicher Einsatz für den Abtransport von Abfall unter einer Sortiermaschine in einen Anhänger ohne dass Fördergut verschüttet wird.



T: +44 (0)1945 430666 E: sales@rjherbert.co.uk www.rjherbert.co.uk

Kontakt für Festland Europa Herbert Engineering BV:

T: +31 (0)40 20 10 434 E: sales@herbert-europe.nl www.herbert-europe.nl

T: +49 (0)5241 703133 E: bernd.ruthenberg@gmx.de www.ruthenberg-landtechnik.de

Technische Daten

(Standardmodell 600 mm breit)

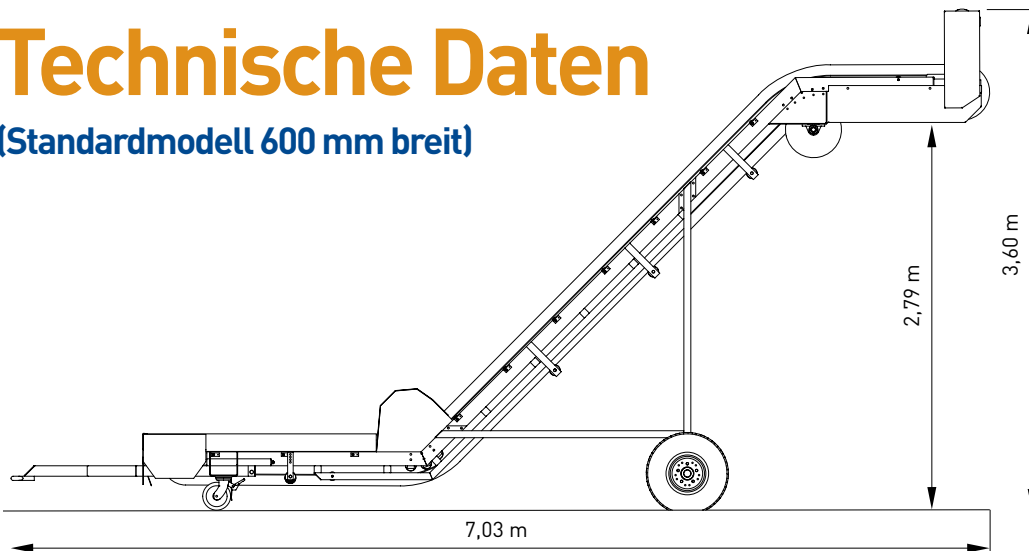

HERBERT

CONVEYING

VERFÜGBARE MODELLE

600 mm breit
900 mm breit

SPEZIFIKATION

Motor Winkelförderer:
1,5 kW oder 2,2 kW, 3phasig
Länge Winkelförderer
entsprechend

Förderband:
600 mm oder 900 mm breit
Bodenfördergurt aus
Schwarzgummi
800 mm Seitenwände
komplett mit T75 Stollen mit
300 mm Abstand

Stromversorgung:
16 A, 3phasig,
Nullleiter und Erde

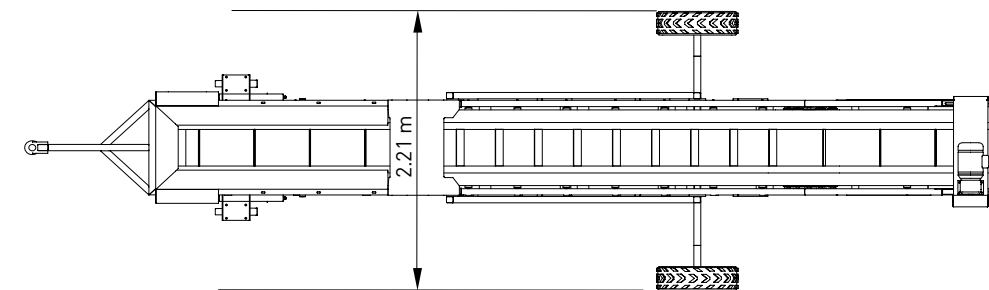

Dieser leistungsstarke Winkelförderer kann unterschiedlich eingesetzt werden, u.a. auch bei der Produkterfassung für Prozessanwendungen.

MERKMALE

- Durchgängige Produktzufuhr - unterbrechungsfrei
- Integrierte "Taschen" verhindern das Verschütten von Fördergut
- Robuster Hochleistungsfördergurt "Hy-wall"
- Standardausführung 600 mm und 900 mm breit
- Bodenlänge und Ausgabekniestück kann an Anwendung angepasst werden
- Fördergurt "Holländermesser" zur Beseitigung von anhaftendem Produkt optional lieferbar
- Achse und Transporträder für einfache Positionierung
- Ausführung in Weichstahl oder Edelstahl

