

Trockner mit direktangetriebenen Walzen

Produkt-trocknungssystem

Ruthenberg
LANDTECHNIK



Unsere Vertretungen für Deutschland

HERBERT

WASHING



Effektiv bei der Entfernung von
Oberfläche-feuchtigkeit vom Produkt

T: +44 (0)1945 430666 E: sales@rjherbert.co.uk www.rjherbert.co.uk

Kontakt für Festland Europa Herbert Engineering BV:

T: +31 (0)40 20 10 434 E: sales@herbert-europe.nl www.herbert-europe.nl

T: +49 (0)5241 703133 E: bernd.ruthenberg@gmx.de www.ruthenberg-landtechnik.de

Technische Daten

(20 Reihen, 1200 mm breites Modell)

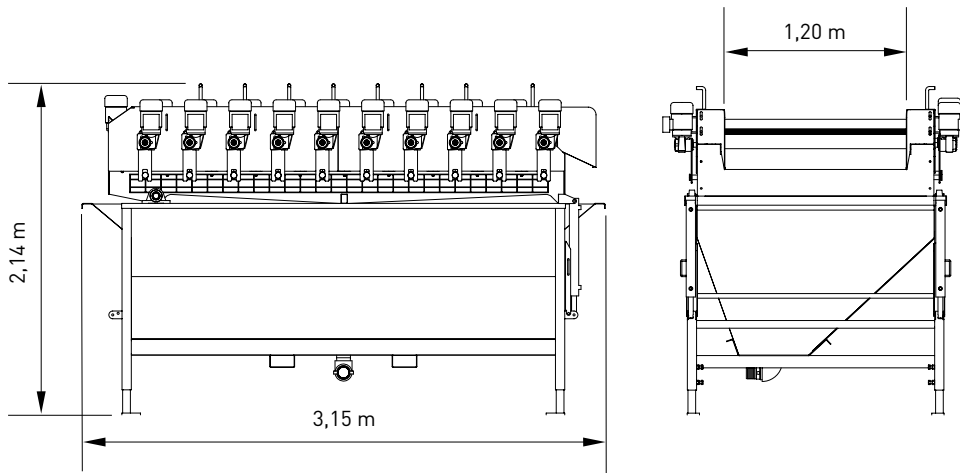

HERBERT

WASHING

Effektives Produkttrocknungssystem mit einfachem Reinigungszugang

MERKMALE

- Walzen optional mit Filzummantelung oder Schaumstoffscheiben
- Direktantrieb von jeder Walze. Keine Ketten oder Zahnräder. Dadurch reduzierter Gesamtwartungsbedarf
- Auffangbehälter für Abwasser oder Abfall
- Sanftes Anlaufsystem für alle Walzen mit Motoren, die mit einem zentralen Schalttafel verbunden sind.
- Noppenwalzen für anfängliches Entwässern
- Edelstahlkontaktflächen für geringe Wartung und einfache Reinigung
- Walzen lassen sich einfach und schnell austauschen
- Hydraulikhubmechanismus ermöglicht einfachen Wartungs- und Reinigungszugang

OPTIONEN

- Ausführung vollständig in Edelstahl
- 900 mm, 1200 mm und 1500 mm Breiten verfügbar
- 15 oder 20 Walzenlängen verfügbar je nach Trocknungsbedarf
- Bürstenwalzenausstattung für Steinentfernung
- Motorisiertes Erntegut-Abstandssystem
- Sondermodelle für maßgeschneiderte Trocknungsanwendungen verfügbar

VERFÜGBARE MODELLE

900 mm breit
1200 mm breit
1500 mm breit

SPEZIFIKATION

Walzenmotoren:
Separater
Walzenantriebsmotor
0,25 kW komplett mit
Harting-Steckverbindung



Deutschland: Ruthenberg-Landtechnik Schlingbreite 5 D-33332 Gütersloh Deutschland
M: +49 1725 484 402