

Weektank/voor was

Weektank om aarde los te weken vóór het verwijderen van stenen of wassen

HERBERT
Engineering BV

WASHING



Een waterhopper die beschadiging van het ingevoerde product voorkomt en een eerste reiniging geeft voordat het product naar de rest van de verwerkingslijn gevoerd wordt.

T: +31 (0)40 20 10 434 F: +31 (0)40 20 10 671 E: sales@herbert-europe.nl

www.herbert-europe.nl

Technische gegevens

(Opvoerband 4,5 m x 800 mm roestvrij staal)

HERBERT
Engineering BV

WASHING

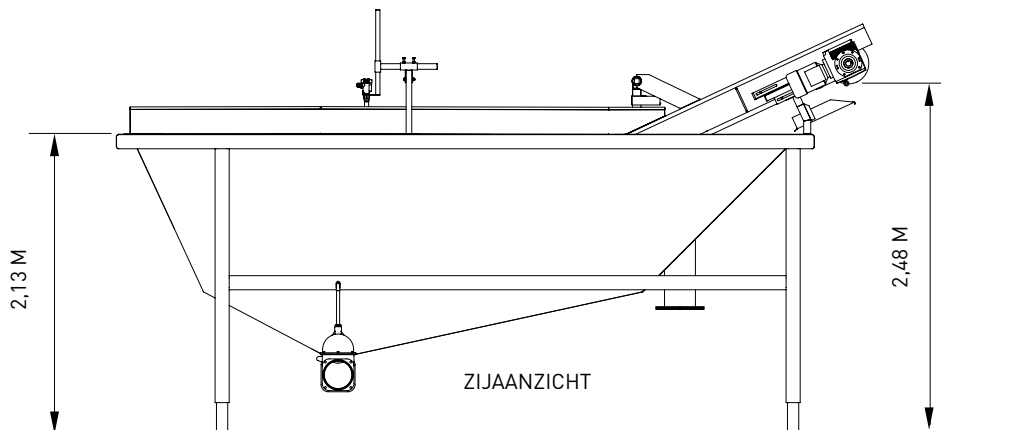
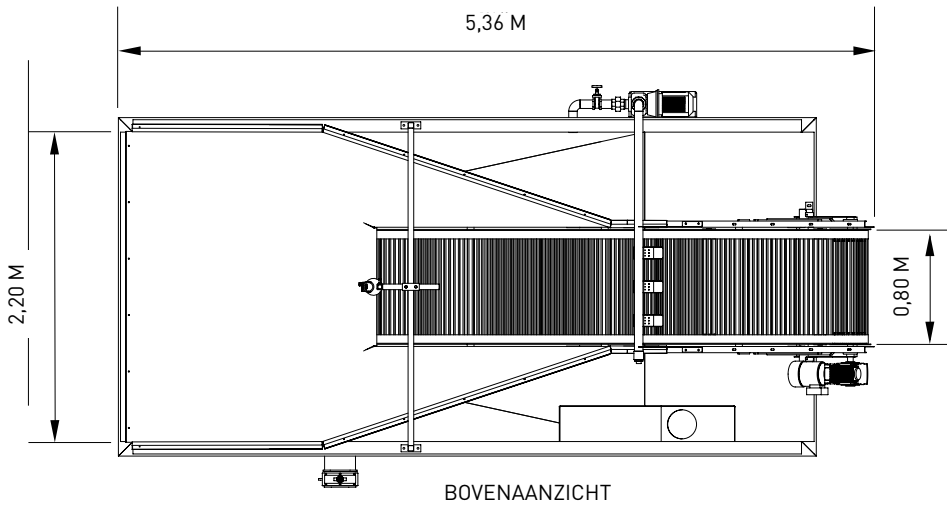

Eenvoudige en efficiënte voorwas van uiteenlopende productsoorten

KENMERKEN

- Verkrijgbaar in gespoten staal en roestvrij staal
- Capaciteit van 6 ton per uur tot 40 ton per uur
- Afvoer van afvalwater via eenvoudige afsluitklep
- Fijnmazige opvoerband voor verwijderen van overtollig water
- Geïntegreerde sproeibalk voor spoelen met schoon of gerecycled water
- Elektronische aandrijving met variabele snelheid voor regeling van waterstroming
- Ultrasoon sensorsysteem voor niveau regeling

VERKRIJGBARE MODELLEN

900mm invoer
1800mm invoer

SPECIFICATIE

Capaciteit:
2,6 tonnes

Pomp:
Onderwaterpomp 4,7 kW

Productsensoren:
Ultrasoon

Waterpeilindicator:
Votterschakelaar

Opvoerbandmotor:
1,5 kW 18 tpm

Fijnmazige opvoerband:
Mazen op 35 mm afstand x
800 mm breed, compleet met
plastic afdekking met speling
van 7-8 mm

Voeding:
32 A 6 polig

